

Wozy paszowe TMR od 8 do 45 m³

EUROMIX



www.kuhn.com



be strong, be **KUHN**



Efficient Feeding
ÉLEVAGE DE PRÉCISION

- Potentiel de production de 9 000 kg de lait
- Ration de base
- Énergie nette
- Netta énergie de lactation
- Acides aminés
- UFL
- Protéines "by pass"
- PDIA + PDIMN = PDIN
- PDIA + PDIME = PDIE
- UEL/jour
- 1 kg de maïs = 0,44 UFL = 43 g PDI

Efficient Feeding
ÉLEVAGE DE PRÉCISION

- Taux de Matière Sèche
- Qualité de conservation
- Finesse de hachage
- Vitesse de la digestion
- Potentiel de production de 9 000 kg de lait

Efficient Feeding
ÉLEVAGE DE PRÉCISION

- Condition corporelle
- Poids corporel
- Phase de lactation
- Nombre de lactations précédentes

Efficient Feeding
ÉLEVAGE DE PRÉCISION

- Concentré de production
- Concentré azoté dosant 45% MAT/kg
- 1 UFL permet de produire 2,3 kg de lait
- Ration de base faite de maïs ensilage
- 1 t de maïs apporte 12 UFL 779 PDIN et 1119 PDIE

Efficient Feeding
ÉLEVAGE DE PRÉCISION

- Ration de base
- Énergie nette
- Netta énergie de lactation

Efficient Feeding
ÉLEVAGE DE PRÉCISION

- PDI = PDIA + PDIM
- capacité d'ingestion
- Niveau de production

Efficient Feeding
ÉLEVAGE DE PRÉCISION

- Protéines Digestibles dans l'Intestin d'origine Microbienne
- Primipare ou multipare

Efficient Feeding
ÉLEVAGE DE PRÉCISION

- 15%



EUROMIX	1 pionowy ślimak	8 do 12 m ³
EUROMIX	2 pionowe ślimaki	16 do 22 m ³
EUROMIX	3 pionowe ślimaki	28 do 45 m ³

NOWOCZESNE ZARZĄDZANIE STADEM



Dział żywienia w systemie zarządzania stadem spełnia dzisiaj bardzo ważną rolę pod względem zwiększania konkurencyjności gospodarstw rolnych na poziomie technicznym, żywieniowym oraz finansowym.

Firma KUHN opracowała wozy paszowe EUROMIX w oparciu o międzynarodową współpracę i doświadczenia w projektowaniu, rozwoju i sprzedaży maszyn do przygotowywania i zadawania paszy TMR, aby sprostać wyzwaniom stawianym przez rolników:

- Ilościowe dostosowanie każdego składnika dawki dokładnie do potrzeb zwierząt, dzięki precyzyjnemu systemowi ważenia,
- Szybkie rozdrabnianie całych bel oraz cięcie włókien na kawałki o pożądanej długości, zalecanej przez doradców ds. żywienia,
- Przygotowanie całkowicie wymieszanych dawek (TMR) pozwalających utrzymać stado w doskonałej kondycji (ograniczenie zaburzeń trawienia, itp.),
- Krótki czas mieszania dawki, zapewniający optymalną strukturę paszy, a tym samym prawidłowe przeżuwanie,
- Dobre napowietrzenie paszy, zmniejszające ryzyko przegrzania i zapewniające lepszą strawność,
- Kompaktowe wymiary i szeroki wybór systemów zadawania paszy, w celu dostosowania maszyny do wszystkich typów stołów paszowych oraz pracy w wąskich budynkach,
- Duży wybór wyposażenia dodatkowego, w tym ślimaków mieszających z nożami K-NOX, zapewniających maksymalną żywotność.

EUROMIX w skrócie:



	Liczba ślimaków	Pojemność (m ³)	Zadawanie paszy
EUROMIX I 870-1070-1270	1	8-10-12	Bezpośrednie zadawanie przez okno wysypowe lub opcjonalny przechyłny przenośnik
EUROMIX I 1670-2070-2270	2	16-20-22	Bezpośrednie zadawanie przez okno wysypowe lub opcjonalny przechyłny przenośnik
EUROMIX 3 DL	3	28-33-39-45	Bezpośrednie zadawanie przez okno wysypowe lub opcjonalny przechyłny przenośnik
EUROMIX 3 CL	3	28-33-39-45	Przenośnik poprzeczny z przesunięciem lub opcjonalnie przechyłny przenośnik





ZAUFAJ ŚWIATOWEMU LIDEROWI

SKUTECZNE ZARZĄDZANIE ŻYWIENIEM STADA: EFFICIENT FEEDING

Rozwiązania KUHN opracowane w ramach projektu EFFICIENT FEEDING gwarantują każdemu klientowi wsparcie na poziomie światowego lidera w dziedzinie przygotowywania i zadawania paszy TMR.

Dzięki naszemu globalnemu doświadczeniu, wszystkie maszyny KUHN do mieszania i zadawania paszy TMR (zaczepiane, samojezdne, stacjonarne lub zautomatyzowane systemy karmienia) sprawdzają się w najtrudniejszych sytuacjach pod względem warunków pracy i zróżnicowania produktów. Nasze wozy paszowe TMR spełniają wszystkie obowiązujące normy żywieniowe, a wysoka jakość ich pracy została potwierdzona w licznych oficjalnych testach przeprowadzonych na różnych kontynentach.

Nasze maszyny zostały zaprojektowane w taki sposób, aby spełnić wszelkie oczekiwania użytkowników pod względem dostosowania do budynków, różnych typów ciągników oraz sposobu zadawania paszy.

Dostarczamy systemy zarządzania danymi dla gospodarstw stosujących wysokie standardy identyfikowalności produkcji.

Oferujemy liczne usługi takie jak EFFICIENT FEEDING FEED, zapewniające doradztwo w zakresie optymalizacji pierwszej inwestycji lub w razie odnawiania parku maszynowego.



ZADAWANIE WŁAŚCIWYCH PYTAŃ PRZED DOKONANIEM INWESTYCJI

Autoryzowany dealer KUHN w Twojej okolicy pomoże Ci w wyborze odpowiedniej maszyny.

Zadaj sobie właściwe pytania, aby ocenić inwestycję:

JAKĄ POTRZEBUJĘ POJEMNOŚĆ ZBIORNIKA?

Każdy rodzaj paszy zajmuje inną przestrzeń, co często zależy od zawartości suchej masy w produktach. W celu określenia objętości potrzebnej dla danej dawki, możesz skorzystać z kalkulatora zamieszczonego na stronie www.kuhn.com.pl w zakładce: „Strefa klienta”.

Wybierając pojemność wozu paszowego należy wziąć pod uwagę również pasze objętościowe włókniste. Nie zapomnij uwzględnić dawek dla młodego bydła, które mają dużą zawartość długich włókien suchej paszy.

Wozy paszowe EUROMIX spełniają każde oczekiwania pod względem pojemności zbiornika oraz dostosowania do układu obory. Jeśli stado się powiększy, możliwe jest powiększenie zbiornika przez zamontowanie nadstaw.

JAKĄ KONFIGURACJĘ WYSYPÓW POWINIEN MIEĆ MÓJ WÓZ PASZOWY?

Ważne jest, aby wziąć pod uwagę wszystkie ograniczenia związane z przestrzenią przejazdu dla planowanego wozu paszowego EUROMIX, w tym określić „krytyczne” wysokości oraz konfiguracje wysypów (koryta paszowe), uwzględnić ewentualny brak oddzielnego wyjazdu w oborze lub wymagania dotyczące sposobu zadawania paszy (na przykład równoczesne podawanie paszy po obu stronach maszyny) – na tej podstawie wybierzemy maszynę dostosowaną do Twoich potrzeb.

JAKIM CIĄGNIKIEM DYSPONUJĘ I W JAKI SPOSÓB BĘDZIE WYKONYWANY ZAŁADUNEK?

Nasze wyposażenie dodatkowe w zakresie skrzyń biegów itd. Oferowane przez nas między innymi dodatkowe opcje przekładni, pozwalają zmniejszyć zapotrzebowanie maszyny na moc, aby dostosować ją do ciągnika w Twoim gospodarstwie. Kluczowym elementem jest również wyposażenie hydrauliczne ciągnika. W zależności od wyboru funkcji hydraulicznych, możemy zaproponować kilka wersji sterowania.

Gama wozów paszowych EUROMIX obejmuje modele z jednym, dwoma lub trzema ślimakami.

JAKA JEST ZAKŁADANA INTENSYWNOŚĆ UŻYTKOWANIA?

Wielkość gospodarstwa i ilość przygotowywanych mieszanek są ważnymi czynnikami decydującymi o wyborze wyposażenia opcjonalnego o przedłużonej żywotności. Noże z powłoką węglkową, ślimaki mieszające K-NOX, specjalne opony, itd. - wyposażenie to ochroni Twój wóz paszowy EUROMIX przed skutkami zużycia.



WYGODA I DOKŁADNOŚĆ ZAŁADUNKU!

Kształt zbiornika EUROMIX został zaprojektowany tak, aby ułatwić załadunek ładowarką. Bardzo duży otwór zasypowy, również w modelach z jednym ślimakiem, pozwala na czysty i łatwy załadunek dużymi łyżkami. W zależności od modelu, górna część zbiornika EUROMIX jest wyposażona w obręcz wzmacniającą lub nadstawę wzmocnioną dużym pierścieniem, gwarantującą dłuższą żywotność maszyny. Niepożądane gwałtowne ruchy ładowarki nie uszkodzą struktury zbiornika.

DOSKONAŁA KONTROLA WYDAJNOŚCI STADA!

Oferowane przez nas precyzyjne systemy ważenia gwarantują wysoką jakość zarządzania stadem oraz kontrolę żywienia na optymalnym poziomie. Standardowy elektroniczny system ważenia w naszych wozach paszowych umożliwia monitorowanie dokładnych ilości ładowanej i zadawanej paszy.

Z myślą o wysokiej jakości żywienia stada, systemy ważenia w naszych wozach paszowych zapewniają wysoką dokładność zarówno dla pasz objętościowych, jak i innych produktów dodawanych w małych ilościach, takich jak dodatki azotowe i suplementy żywieniowe.

Liczba czujników wagi jest optymalna dla każdej maszyny: trzy w modelach z jednym ślimakiem (równomierny rozkład obciążeń na każdy sensor wagowy), cztery w przypadku modeli dwuślimakowych oraz sześć w wozach paszowych z trzema pionowymi ślimakami, gdzie liczba czujników wagi jest zależna od powierzchni dna zbiornika.

Szerokie możliwości transferu danych w ramach usługi «DTM ADVANCE Cloud» pozwala zintegrować funkcje programowania lub przesyłania danych między komputerem a wozem paszowym na potrzeby rolników, specjalistów ds. żywienia, zarządców gospodarstw rolnych itp.

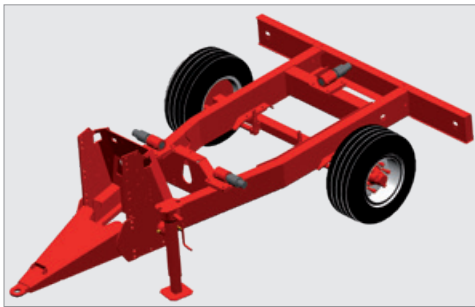

NIEZALEŻNE PODWOZIE UMOŻLIWIĄCE WAŻENIE PO ODCZEPNIĘCIU OD CIĄGNIKA

W wozach paszowych EUROMIX standardem są solidne ramy nośne, zapewniające dużą dokładność ważenia. Rama jest podstawowym elementem maszyny, który jest poddawany dużym obciążeniom podczas transportu i załadunku. Umieszczenie czujników wagi pomiędzy zbiornikiem a ramą gwarantuje im dużą wytrzymałość. Ten rodzaj montażu umożliwi również wykonywanie ważenia w maszynie odłączonej od ciągnika (ponieważ sensory wagowe są nadal obciążone). W tym konkretnym przypadku można wyposażyć urządzenie w akumulator, pozwalający na ciągłe zasilanie systemu ważenia.



1

PROGRAMOWALNY SYSTEM WAŻENIA W WYPOSAŻENIU SERYJNYM*

Dzięki terminalowi KUHN DG 600 zoptymalizujesz swój czas, starannie przygotowując ilości różnych składników paszy. Po prostu zaprogramuj racje na sztukę i na partię przed załadunkiem wozu paszowego TMR. W następnych dniach jedyne, co będzie trzeba zrobić, to zweryfikować lub zmodyfikować liczbę zwierząt w każdej partii tak, aby jednostka wagowa automatycznie wskazywała ilości do załadunku.

A jeśli chcesz pójść o krok dalej w zarządzaniu danymi, wybierz terminal KUHN DG 8000-IC. Możesz wybrać jedno z urządzeń cyfrowych do obsługi rozwiązań oferowanych wraz z terminalami wagowymi: wytrzymały smartfon BLACKVIEW BV5900, jeśli chcesz mieć swój system wagowy w kieszeni, lub uniwersalny tablet CROSSCALL Core-T4 dla optymalnej obsługi (2)!

Nowego asystenta możesz zabrać ze sobą wszędzie! Będziesz mógł kontrolować system wagowy swojego wozu paszowego podczas załadunku i karmienia, ale także z biura.



2

DWA RÓŻNE INTERFEJSY DOPASOWANE DO SPOSOBU ZARZĄDZANIA INFORMACJAMI PASZOWYMI*

Dwie aplikacje KUHN Datamix VIEW i KUHN Datamix CONTROL są fabrycznie zainstalowane w asystencie wagowym. Z pewnością spełnisz wszystkie swoje potrzeby, dzięki łatwemu w obsłudze dodatkowemu wyświetlaczowi (KUHN Datamix VIEW) i aplikacji, która umożliwia programowanie i wykonywanie wszystkich funkcji jednostki wagowej mieszalnika z poziomu asystenta (KUHN Datamix CONTROL). Możesz uzyskać dostęp do wszystkich danych ważenia w zasięgu komunikacji 90 m wokół maszyny. Sygnał jest automatycznie resetowany po ponownym wejściu w dany zakres.



DZIĘKI WIDOKOWI KUHN DATAMIX TWÓJ ASYSTENT STAJE SIĘ DRUGIM WYŚWIETLACZEM, KTÓRY ZAWSZE BĘDZIE PRZY TOBIE!

- Drugi wyświetlacz głównego terminala mieszalnika: optymalna widoczność informacji o ważeniu, niezależnie gdzie jesteś,
- Modyfikacja kolejności składników podczas załadunku,
- Wywołanie przepisu z programu ładującego,
- Przejście do następnego składnika i/lub powrót do poprzedniego,
- Wyświetlanie masy brutto i netto z automatycznym resetowaniem masy netto..

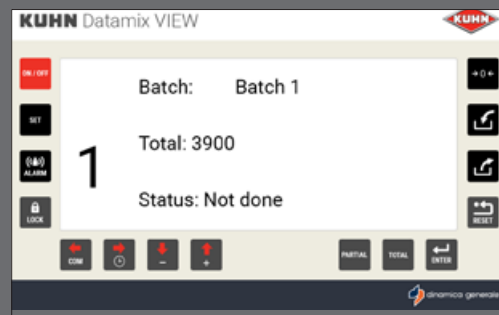

DZIĘKI STEROWNIKOWI KUHN DATAMIX TWÓJ ASYSTENT STAJE SIĘ CENTRUM KONTROLI SYSTEMU WAGOWEGO TWOJEJ MASZYN.

- Zapis danych ważenia do asystenta,
- Programowanie receptur,
- Integracja i usuwanie składników,
- Nazwanie rodzaju paszy,
- Zarządzanie resztkami,
- Programowanie czasu mieszania według receptury,
- Historia wszystkich danych do tworzenia własnych raportów zużycia,
- Przyjazne dla użytkownika, intuicyjne interfejsy nawigacyjne są kompatybilne z codziennym użytkowaniem.

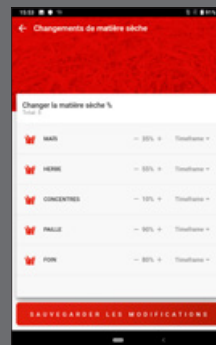

* Systemy wagowe nie są dostępne we wszystkich krajach. Aby uzyskać więcej informacji, skontaktuj się z Autoryzowanym Dealerem KUHN.

MIESZANIE



JAKOŚĆ PASZY DOSTOSOWANA DO WYMAGAŃ PRZEŻUWACZY!

Jednorodność całkowicie wymieszanych dawek, niezależnie od zawartości suchej masy, to podstawa zdrowego stada. Ślimaki wozów paszowych EUROMIX zapewniają dobre rozdrobnienie produktów długowłóknistych przy jednoczesnym zachowaniu optymalnej struktury pasz wilgotnych, takich jak kiszonka z kukurydzy.

Możliwość dostosowania konfiguracji ślimaków do potrzeb użytkownika, gwarantuje najwyższą jakość żywienia dla gospodarstw stosujących specjalne dawki np. suchą lub mokrą i zbitą paszę.



BEZKONKURENCYJNY ŚLIMAK MIESZAJĄCY KUHN

Podwójny skok ostatniego fragmentu ślimaka pozwala na optymalne wymieszanie paszy przy każdym poziomie napełnienia zbiornika oraz szybkie rozdrobnienie całych bel. Noże posiadają asymetryczne zęby, dzięki czemu same się czyszczą. Stopień wysunięcia i kąt natarcia noży jest regulowany, co zapewnia stały moment obrotowy ślimaka, a tym samym mniejsze zużycie mocy. Dzięki ciągłej konstrukcji zwoju ślimaka, pasza naturalnie przechodzi z dołu do góry, bez szarpięć. Zużycie paliwa podczas mieszania jest w ten sposób zredukowane. Materiały konstrukcyjne ślimaka zapewniają mu maksymalną odporność na zużycie.

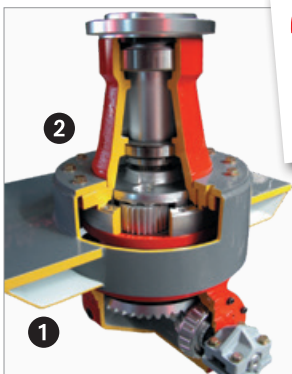

2000 maszyn
rocznie!
Wyłącznie w KUHN

SPRAWDZONE SYSTEMY PRZEKŁADNI I NAPĘDU!

Przekładnia jest podwójnie łożyskowana, a odległość pomiędzy górnym a dolnym łożyskiem została odpowiednio zwiększona. Dzięki temu, obciążenia wywierane na układ napędowy ślimaka podczas rozdrabniania całych bel, są w pełni absorbowane.

Wzmocniona rama dolna (1) i solidna podstawa ślimaka zapewniają maksymalną odporność na różne obciążenia przenoszone na dno zbiornika. Cały zespół jest zamontowany na kołnierzu (2), który znajduje się w połowie wysokości ślimaka mieszającego, a nie na dnie zbiornika. Takie rozwiązanie chroni przekładnię przed działaniem sił bocznych, wywieranych na ślimak np. podczas załadunku całych bel.

Przekładnia kątowna zaprojektowana w oparciu o technologię KUHN jest powszechnie ceniona za swoją niezawodność. Jest montowana w 2000 wozów paszowych produkowanych rocznie.



SZYBSZE ROZDRABNIANIE I MIESZANIE PASZY

Zbiorniki wozów paszowych EUROMIX posiadają wielokątną płaszczyznę pionową, w przeciwieństwie do zbiorników „walcowych”. Taka konstrukcja bardzo poprawia odporność zbiornika na naprężenia generowane podczas załadunku całych bel. Stwierdzono, że konstrukcja wpływa również na przyspieszenie rozdrabniania produktów długowłóknistych. Pozwala to zaoszczędzić czas podczas przygotowywania dawki. Górna część przeciwnoży montowanych ukośnie w stosunku do osi ślimaka jest przegubowa, co zmniejsza odstęp przeciwnoży od ślimaka, zwiększając powierzchnię kontaktu z paszą.



DOSTOSUJ INTENSYWNOŚĆ PRACY ŚLIMAKA

Stopień wysunięcia i kąt natarcia noży jest regulowany, co zapewnia stały moment obrotowy ślimaka, a tym samym mniejsze zużycie mocy.

Do przygotowania dawek włóknistych można modyfikować kąt natarcia i liczbę noży. Zapewnia to szybkie rozdrobnienie całych bel i długich włókien, dzięki „ciągniętej” pozycji noży.

Różne rozmiary noży mają jeszcze dodatkową rolę. Dłuższe noże mieszają paszę w całym zbiorniku, zmniejszając w ten sposób „martwą” strefę, gdzie pasza mogłaby się blokować. Krótsze noże gwarantują dokładne rozdrabnianie na wszystkich poziomach ślimaka. Jako opcja, wszystkie noże występują w wersji z powłoką karbidową o przedłużonej żywotności.



ŻYWIENIE NA 5 GWIAZDEK ★★★★★

SZYBKA DYSTRYBUCJA PASZY

Całkowicie wymieszana dawka musi być podana w idealnie równym pasie, na całej długości zadawania. Zapewnia to optymalne pobieranie paszy i ograniczenie konkurowania zwierząt między sobą. Każde zwierzę musi pobrać odpowiednią ilość pełnoporcjowej mieszanki paszowej o najwyższej jakości!

W sezonie pastwiskowym, kiedy krowy są spędzane z powrotem do obory pod koniec dnia, przygotowanie jednorodnie wymieszanej dawki jest najlepszym rozwiązaniem, eliminującym przepychanie i konkurowanie zwierząt o paszę oraz ograniczającym wybieranie z TMR-u najbardziej smakowitych części.

Utrzymanie wysokiej jakości codziennej dawki zależy od procesu przygotowania mieszanki, a także od jej właściwości fizycznych. Stabilna jakość mieszania paszy pozwala zaspokoić potrzeby żywieniowe stad wymagających pełnoporcjowych mieszanek paszowych (TMR) lub dawek częściowo wymieszanych (PMR).



WYBÓR SYSTEMU ZADAWANIA PASZY: cała gama możliwości!



OKNA WYSYPWE: EKSPRESOWA DYSTRYBUCJA PASZY

Okna wysypowe w prosty sposób zapewniają szybką dystrybucję paszy bezpośrednio na podłogowe stoły paszowe.

W zależności od preferencji użytkownika, wysypy mogą być zamontowane z każdej strony zbiornika: z przodu, z tyłu, z prawej i/lub lewej strony, itd., dając możliwość zadawania paszy w każdej oborze - nawet w budynkach bez osobnego wyjazdu. Wozы paszowe EUROMIX są wyposażone w przesuniętą płytę, która zapobiega wypadaniu paszy pod koła maszyny. Specjalny fartuch zapobiega wyrzucaniu paszy poza koryto lub stół paszowy.



PRZECHYLNE PRZENOŚNIKI DO WSZYSTKICH TYPÓW KORYT

Wozы paszowe EUROMIX mogą być wyposażone w różne typy hydraulicznie sterowanych przenośników do zadawania paszy w żłobach lub korytach. Przechyłane przenośniki mogą mieć długość 600, 800, 1100, 1500 lub nawet 2200 mm, a zastosowane taśmy są wykonane z PVC. Ruch przenośnika jest automatycznie sterowany wraz z otwarciem zasuw, co zapobiega blokowaniu paszy w oknie wysypowym. Przechyłane przenośniki w wozach paszowych EUROMIX są ciche, zawsze czyste i łatwe w obsłudze: wystarczy regularnie kontrolować napięcie taśmy.



PRZENOŚNIK POPRZECZNY: MAKSYMALNA WIDOCZNOŚĆ

Przenośnik poprzeczny może być umieszczony z przodu lub z tyłu wozu paszowego. Wersja montowana z przodu zapewnia precyzyjną dystrybucję paszy dzięki dobrej widoczności. Przenośnik poprzeczny jest szczególnie zalecany do pasz długowłóknistych, ponieważ pozwala regulować ich przepływ. Umożliwia on zadawanie paszy po lewej lub po prawej stronie maszyny. Jest napędzany przez silniki hydrauliczne montowane po jego obu stronach. Gwarantują one niezawodną pracę w obu kierunkach oraz utrzymanie stałego napięcia taśmy. Przenośnik z taśmą PVC zapobiega wciąganiu paszy pod maszynę. Korytarz transportu paszy zawsze pozostaje czysty.



KUHN - MASZYNY INNE NIŻ WSZYSTKIE



PRZESUNIĘCIE PRZENOŚNIKA POPRZECZNEGO

Przy dawkach włóknistych o dużej objętości lub dawkach przygotowywanych na 2-3 dni (jąłówek), zalecany jest przenośnik poprzeczny wyposażony w hydrauliczne boczne przesunięcie. Możliwość przesunięcia przenośnika w lewo lub w prawo o 250 mm pozwala utworzyć obszerny pas paszy bez ryzyka przejeżdżania po niej. Pozwala to na zadawanie paszy pod różnego rodzaju zadaszeniami. Hydrauliczne przesunięcie przenośnika zapewnia dystrybucję dawki na stół paszowy przy utrzymaniu wystarczającego odstępów od maszyny.



RÓWNOMIERNE ZADAWANIE PASZY I DŁUGA ŻYWOTNOŚĆ!

Przygotowywanie wysokiej jakości pełnoporcjowych mieszanek oraz równomierna dystrybucja paszy w modelach EUROMIX to zasługa optymalnego rozmieszczenia okien wysypowych oraz obecności drugiego zgarniacza na ślimaku (1). Zgarniacz jest umieszczony przeciwnie do początkowej sekcji ślimaka i zwiększa tempo opróżniania zbiornika poprzez usprawnienie przepływu produktu. Zgarniacz kieruje paszę jak najbliższe okna wysypowego, zapobiegając jej krążeniu w zbiorniku i przyspieszając zadawanie każdej paszy, nawet o dużej zawartości włókna.

Firma KUHN opracowała wytrzymałe przenośniki z taśmami PVC, które posiadają wiele zalet:

- Spinki łączące taśmę PVC pozwalają na szybką naprawę w przypadku jej wyciągnięcia
- Taśma jest prowadzona przez spodni pas, poruszający się w rowkach pośrodku dwóch wałków napędowych po obu stronach przenośnika (2). Na taśmie PVC nie występuje boczne tarcie.

FUNKCJONALNA KONSTRUKCJA

Wozy paszowe EUROMIX I z pojedynczym pionowym ślimakiem, są doskonale przystosowane do wydajnego mieszania dawek. Konstrukcja tych modeli została zaprojektowana z myślą o rolnikach wymagających prostego i funkcjonalnego urządzenia.

Bezpośredni wysyp paszy powinien zaspokoić oczekiwania rolników posiadających podłogowe stoły paszowe. Ta modułowa maszyna może być również dostosowana do innych typów budynków: wysyp z przodu po prawej i/lub z tyłu po lewej stronie za pomocą okien wysypowych lub przechyłanego przenośnika. Maszyna jest standardowo wyposażona w sterowanie bezpośrednio z zaworów ciągnika. Stosunkowo mała średnica ślimaka mieszającego w modelach EUROMIX I 870, 1070 i 1270 ogranicza zapotrzebowania na moc: 60 KM w przypadku modelu 8 m³.



1 ŚLIMAK 8-10-12 m³

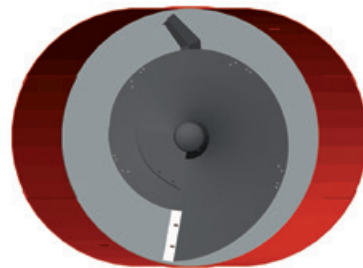

Wozy paszowe EUROMIX I z jednym ślimakiem występują w wersjach o pojemności zbiornika: 8, 10 i 12 m³, tym samym spełniając oczekiwania gospodarstw o różnych profilach produkcji. Kształt zbiornika oraz konstrukcja ślimaka zostały opracowane w taki sposób, aby zapewnić optymalną cyrkulację produktów w maszynie i zagwarantować jednorodną mieszankę. Przeciwnoże ze sworzniem w górnej części stanowią ważną powierzchnię roboczą wspomagającą rozdrabnianie.

Modele EUROMIX I 1070 i 1270 są standardowo wyposażone w pierścień zapobiegający wysypywaniu paszy objętościowej. Można dzięki temu bezpiecznie rozdrabniać całe beły.

MIESZANKI PASZOWE PRZYGOTOWANE Z NAJWYŻSZĄ PRECYZJĄ



KOMPAKTOWE WYMIARY

Optymalna szerokość zbiornika, pionowe ściany boczne oraz oś jezdna umieszczona bezpośrednio pod zbiornikiem, zapewniają modelom EUROMIX I 70 z jednym ślimakiem bardzo dużą wszechstronność. Dystrybucja paszy w wąskich przejściach odbywa się za pośrednictwem przedniego prawego lub tylnego lewego wysypu. Okna wysypowe są umieszczone przeciwnie do osi ślimaka, co gwarantuje równomierne zadawanie paszy.



TRWAŁA KONSTRUKCJA

Podobnie, jak w przypadku pozostałych wozów paszowych KUHN, modele EUROMIX I 870, 1070 i 1270 zostały zaprojektowane ze zbiornikami o wielokątnej powierzchni ścian. Wytrzymały zbiornik gwarantuje niezawodne funkcjonowanie maszyny. Łączenie ścian jest wykonane na zakładkę, w miejscu spawania, co znacząco wzmacnia zbiornik.



WSZECHSTRONNE WYPOSAŻENIE

Wozy paszowe EUROMIX I 70 z pojedynczym ślimakiem to idealny wybór dla rolników, którzy po raz pierwszy inwestują w wóz paszowy. Różne wersje maszyn dostępne są w zależności od liczby gniazd hydraulicznych ciągnika. Zarówno te, jak i większe modele wozów paszowych są wyposażone w innowacyjne rozwiązania techniczne, takie jak specjalny ślimak z podwójnym skokiem końcówki zwoju, przeciwnoże montowane na górnym sworzniu itp. Maszyna jest wyposażona seryjnie w drabinkę oraz posiada liczne opcje wyposażenia, takie jak magnes montowany na ślimaku, przenośniki o różnych długościach, itp.

DOKŁADNOŚĆ KARMIENIA I DUŻA POJEMNOŚĆ ZBIORNIKA

Bezpośredni wysyp paszy w modelach EUROMIX I serii 70 jest przystosowany do wszystkich systemów karmienia, dzięki licznym możliwościom rozmieszczenia okien wysypowych. Modele te o całkowitej szerokości 2,35 m są przystosowane do zadawania paszy w wąskich oborach.

Współczynnik napełnienia dla modeli EUROMIX I z dwoma pionowymi ślimakami jest wysoki ze względu na kształt wewnętrznych komór pomiędzy ślimakami



2 ŚLIMAKI 16-20-22 m³

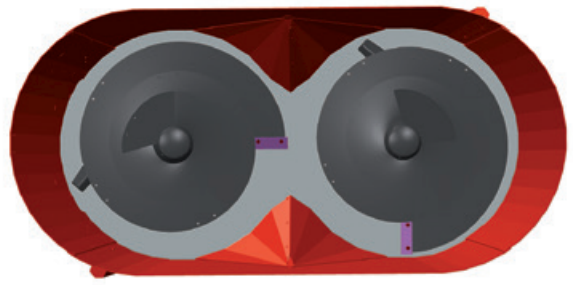

Począwszy od modelu 16 m³, wozy paszowe EUROMIX I z dwoma pionowymi ślimakami doskonale nadają się do gospodarstw z niskimi oborami oraz zaspokajają potrzeby rolników wymagających zbiorników o dużej pojemności, dzięki modelom do 22 m³.

Niezależna rama pozwala na załadunek i mieszanie z wykorzystaniem jednego ciągnika i z zachowaniem najwyższej precyzji ważenia.

Intensywność rozdrabniania paszy można dostosować za pomocą różnych pozycji wysunięcia noży na ślimakach w zależności od zawartości komponentów włóknistych.

WSPÓŁCZYNNIK NAPEŁNIANIA: MAKSYMALNA ILOŚĆ PASZY NA M³ ZBIORNIKA



NAJWYŻSZA JAKOŚĆ MIESZANIA

Prosty układ przeniesienia napędu pomiędzy dwoma ślimakami i przekładnią dwustopniową lub głównym wałkiem przekątnym WOM, ogranicza spadki mocy. Zintegrowane ślimaki mieszające obracają się w tym samym kierunku. Produkt przemieszcza się w zbiorniku, po linii w kształcie ósemki, zapobiegając blokowaniu oraz gwałtownym szarpnięciom spowodowanym poborem mocy z ciągnika.



ODPOWIEDNI WYSYP DLA KAŻDEJ SYTUACJI

Modele serii 70 są wyposażone w jedno lub kilka okien wysypowych, które mogą być umieszczone z przodu i/lub z tyłu zbiornika, po prawej i po lewej stronie. Opcjonalnie dostępne są różnej długości, przechyłane przenośniki do zadawania paszy w wysokich korytach.



RÓŻNE OPCJE OSI

Wozy paszowe EUROMIX I do modelu 2070 są standardowo wyposażone w pojedynczą oś. Maszyny, które więcej poruszają się po drogach, mogą być opcjonalnie wyposażone w oś wahliwą (seryjnie w modelu EUROMIX I 2270).



REGULOWANY ZACZEP

Jakość mieszanki zależy od wypoziomowania wozu paszowego. Jest to szczególnie istotne w przypadku maszyn z większymi zbiornikami. Wszystkie modele EUROMIX I posiadają możliwość regulacji wysokości dyszla za pomocą prostego systemu śrubowego.

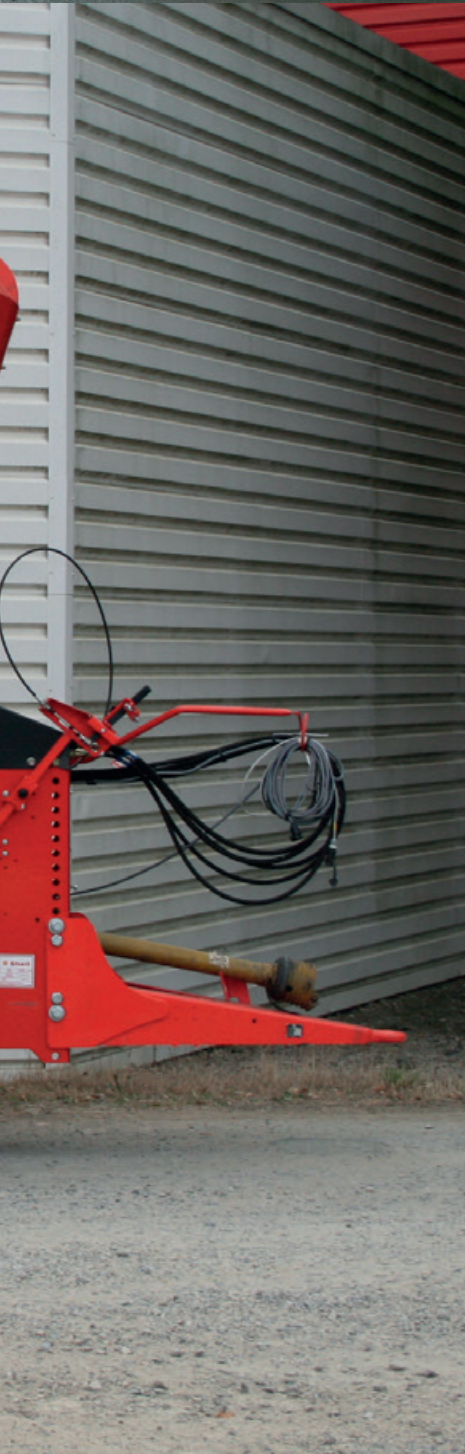

EUROMIX	28.3	33.3	39.3	45.3	DL
EUROMIX	28.3	33.3	39.3	45.3	CL

XXL - POJEMNOŚĆ NA CAŁY DZIEŃ PRACY!

Wozy paszowe EUROMIX z trzema pionowymi ślimakami i zbiornikami o pojemności od 28 do 45 m³, to największe modele w tej linii maszyn. Mogą być wyposażone w system bezpośredniego wysypu paszy przez okna wysypowe (D) lub przenośnik poprzeczny (C). Maszyny te charakteryzuje bardzo duża wydajność robocza.

Przykładowo, model 45 m³ może wykarmić do 360 krów mlecznych w jednym przejeździe.

Modele trzyślimakowe zostały zaprojektowane jako najwyższej klasy maszyny do przygotowywania i zadawania paszy. Wyposażone w system ważenia oparty na sześciu czujnikach, gwarantują najwyższą precyzję załadunku i dystrybucji paszy. Mogą być wyposażone w oś tandemową, kierowaną oś tandemową lub potrójną oś kierowaną.



3 ŚLIMAK 28 do 45 m³

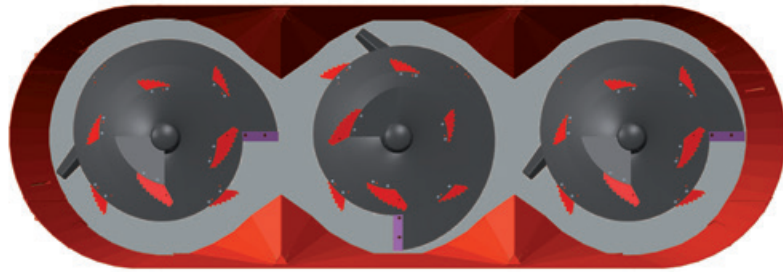

Trzyślismakowe wozy paszowe EUROMIX ze zbiornikami o pojemnościach 28, 33, 39 i 45 m³ posiadają optymalne wymiary. Przykładowo, maszyna ze zbiornikiem 28 m³ o wysokości od 2,74 m doskonale sprawdzi się w niskiej oborze.

Układ napędowy ślimaków został zaprojektowany na jednej osi. Ślimaki obracają się w tym samym kierunku i z tą samą prędkością, gwarantując doskonałą cyrkulację paszy w zbiorniku.

Możliwość zmiany liczby, położenia oraz typu noży pozwala dostosować trzyślismakowe wozy paszowe EUROMIX do wszystkich rodzajów dawek.

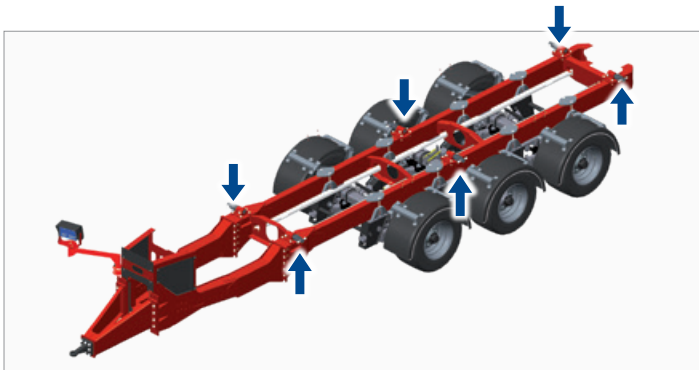

BEZBŁĘDNY SYSTEM WAŻENIA

Niezależna rama pochłania wszelkie naprężenia spowodowane nierównością terenu, gwarantując najwyższą precyzję ważenia. Sześć czujników wagi znajduje się pomiędzy mechanicznie spawanymi podłużnicami niezależnej ramy a dolną częścią zbiornika. Dokładność ważenia jest zagwarantowana zarówno dla małych dawek, jak i przy maksymalnym załadunku zbiornika ciężkimi, mokrymi produktami.



MIESZANIE PASZY W ZBIORNIKU XXL

Trzy ślimaki mieszające w modelach EUROMIX posiadają taką samą geometrię oraz zalety, jak w przypadku pozostałych wozów paszowych tej serii: noże zapewniające stopniowe rozdrabnianie, zwoje ślimaków unoszące paszę bez gwałtownych ruchów i szarpnięć, podwójny skok końcówek zwojów zapewniający optymalne mieszanie każdej objętości paszy. Maszyna jest poziomowana przez regulację dyszla pociągowego.



OSIE DOSTOSOWANE DO INTENSYWNOŚCI PRACY

W zależności od dystansu przejazdów oraz ukształtowania i przyczepności terenu, wóz paszowy może być wyposażony w osł tandemową, kierowaną osł tandemową lub potrójną osł tandemową. Oryginalne opony 455/40 R22.5 są wyjątkowo niezawodne przy najwyższych obciążeniach.

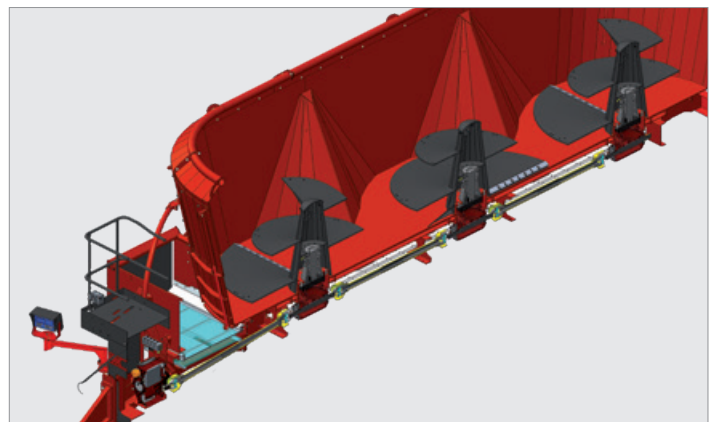

NIEZAWODNY UKŁAD NAPĘDOWY

Dwubiegowa przekładnia w wyposażeniu standardowym wozów paszowych EUROMIX z trzema ślimakami, zapewnia łatwy rozruch pod obciążeniem przy umiarkowanym zużyciu mocy.

WYPOSAŻENIE DODATKOWE*: DOSTOSUJ MASZYNĘ DO SWOICH POTRZEB

+50%

MASZYNA Z MOŻLIWOŚCIĄ ROZBUDOWY W RAZIE ZWIĘKSZENIA STADA LUB DAWEK

POJEMNOŚĆ DOSTOSOWANA DO WIELKOŚCI STADA:

W przypadku zwiększenia ilości zwierząt, wozy paszowe KUHN EUROMIX mogą zostać zmodernizowane.

Montowane śrubowo nadstawy zwiększają pojemność wozów paszowych z jednym, dwoma lub trzema pionowymi ślimakami mieszającymi. Przykładowo, dodanie nadstawy w modelu EUROMIX I 870 przekształca go w model EUROMIX I 1270 o pojemności większej o 50% ❶.

Dzięki specjalnej konstrukcji, maszyna z dodatkowymi nadstawami nadal gwarantuje szybkie, wydajne i jednorodne mieszanie oraz rozdrabnianie, jednocześnie zapewniając dużą wytrzymałość zbiornika. Taką gwarancją dają tylko maszyny KUHN.

DOSTOSOWANIE DO ZMIAN W UKŁADZIE OBORY:

Przebudowa stołu paszowego, otwarcie nowej obory, czy modernizacja przegród decydują o wyborze wozu paszowego. Wszystkie modele EUROMIX są zaprojektowane tak, aby można było w nich zmienić system dystrybucji paszy np. tylne wysypy w serii 70, przesuwany przenośnik poprzeczny, przechyłane przenośniki, przeciwnoże w wersji sterowanej hydraulicznie lub specjalny zestaw noży.

Bezpiecznie inwestuj w przyszłość!



* Wyposażenie standardowe i opcjonalne różni się w zależności od kraju. W celu uzyskania dalszych informacji, prosimy o kontakt z dealerem KUHN

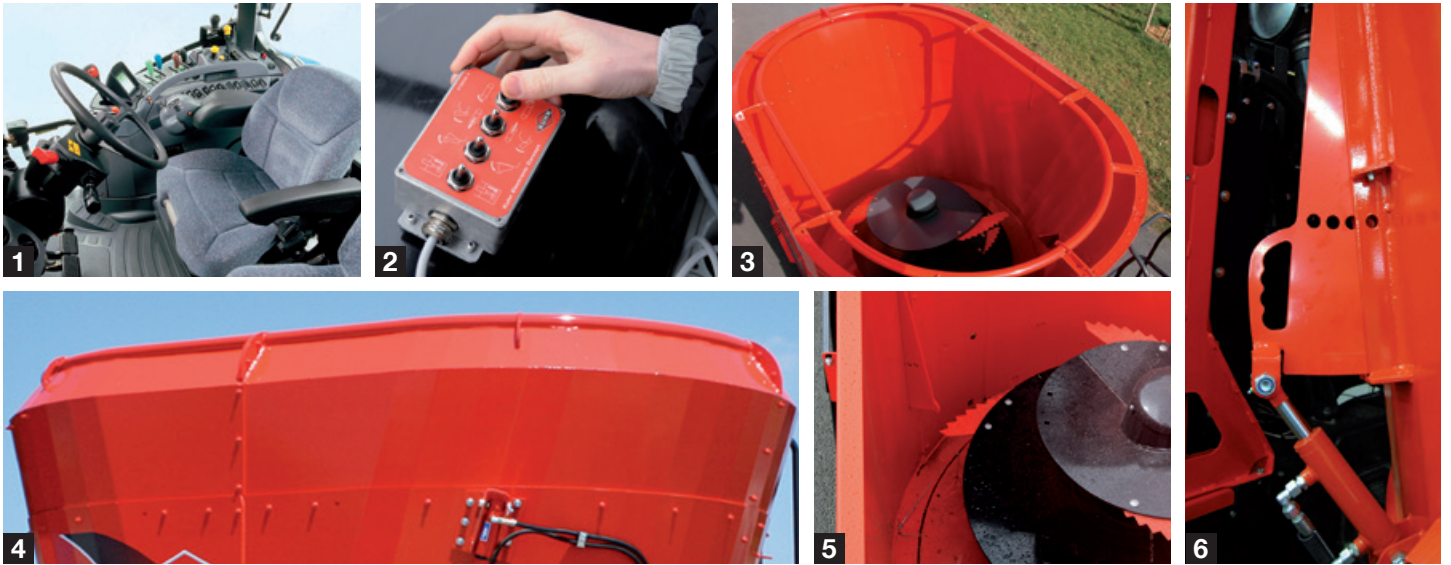

STEROWANIE BEZPOŚREDNIE LUB ELEKTRYCZNE

Standardowo wozy paszowe EUROMIX są sterowane za pośrednictwem zaworów ciągnika. W zależności od modelu, ciągnik musi posiadać jeden lub dwa zawory dwukierunkowe ❶. Dla każdej dodatkowej funkcji jest wymagany zawór dwukierunkowy. Sterowanie elektryczne ❷ zwiększa komfort i ułatwia obsługę maszyny. Kompaktowe urządzenie jest kompatybilne ze wszystkimi konfiguracjami kabin.

PRZYGOTOWANIE DAWEK WŁÓKNISTYCH

Do przygotowania dawek o dużej zawartości włókna i/lub podczas załadunku całych bel, zaleca się wyposażyć wóz paszowy EUROMIX w pierścień zapobiegający wypadaniu paszy ze zbiornika. W zależności od modelu, jako opcja jest proponowany sam pierścień ❸ lub standardowy pierścień zintegrowany z nadstawą ❹. W obu przypadkach pasza jest kierowana do środka zbiornika, co przyspiesza jej rozdrabnianie i mieszanie.

W celu szybszego rozdrabniania długich włókien, wozy paszowe EUROMIX są standardowo wyposażone w dwa ręczne regulowane przeciwnoże, umieszczone po przekątnej w stosunku do ślimaka mieszającego. Przeciwnoże są montowane na górnym sworzniu, a dolna część jest wsunięta do wnętrza zbiornika, jak najbliżej noży ślimaka ❺, co przyspiesza rozdrabnianie. Hodowcy stosujący dużą ilość włókna w dawkach będą bardzo zadowoleni z opcji hydraulicznego sterowania przeciwnożami ❻. Sterowanie wysuwaniem i wsuwaniem przeciwnoży do wnętrza zbiornika odbywa się z kabiny.





WYPOSAŻENIE I SERWIS: ZOPTYMALIZUJ PRACĘ SWOJEJ MASZYNY!

WYPOSAŻENIE NA MIARĘ PRZEMYSŁU

ROZWIĄZANIA NA DŁUGIE LATA!



W celu ograniczenia zużycia pod wpływem ścierania i działania kwasów z kiszonki, wszystkie wozy paszowe EUROMIX mogą być opcjonalnie wyposażone w nowe ślimaki K-NOX.

Technologia K-NOX znacznie wydłuża żywotność ślimaka, co ma decydujące znaczenie dla wydajności wozu paszowego:

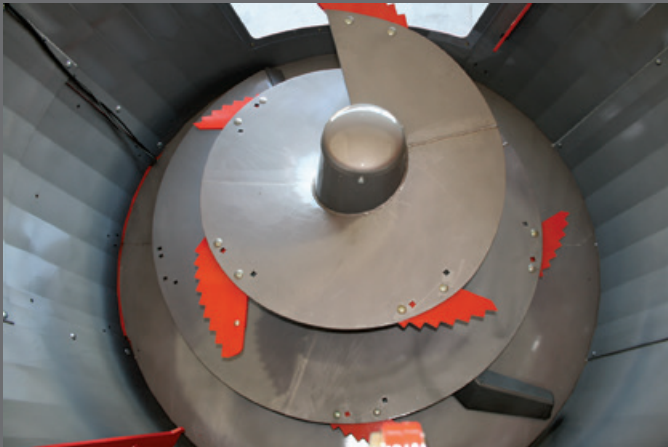

Cały ślimak (zwój i stożek) jest wykonany z materiału o nazwie K-NOX, zapewniającego ochronę całego zespołu. Ślimak jest bardziej odporny na ścieranie i kwasowy odczyn kiszonek.

Uzupełnieniem zestawu mogą być dodatkowe wzmocnienia K-NOX. Warstwa ochronna K-NOX o grubości 4 mm pokrywająca dno zbiornika i ściany do wysokości 80 cm to rozwiązanie dostępne wyłącznie w maszynach KUHN!

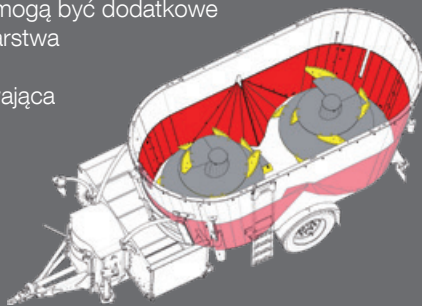

Niezależnie od wybranego rozwiązania, w każdym przypadku można wyposażyć maszynę w noże z powłoką węglkową, zapewniające wysoką jakość rozdrabniania przez bardzo długi czas.



OSIE I OPONY DOSTOSOWANE DO WYSOKOŚCI TWOJEJ MASZYNY

Wozy paszowe z 1 pionowym ślimakiem

EUROMIX I 870 - 1070 - 1270

Wozy paszowe z 2 pionowymi ślimakami

EUROMIX I 1670 - 2070

EUROMIX I 2270

Wozy paszowe z 3 pionowymi ślimakami

EUROMIX 28.3 DL - 33.3 DL

EUROMIX 39.3 DL - 45.3 DL

EUROMIX 28.3 CL - 33.3 CL

EUROMIX 39.3 CL - 45.3 CL

MAGNESY WYCHWYTUJĄCE METALOWE CIAŁA OBCE

PRZEDE WSZYSTKIM BEZPIECZEŃSTWO!

Wszystkie modele EUROMIX mogą być opcjonalnie wyposażone w magnes montowany na ślimaku mieszającym.



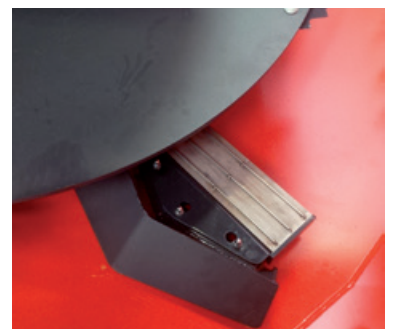

System ten pozwala znacznie zredukować urazy i schorzenia przedłożadków spowodowane połamaniem metalowych części znajdujących się w paszy (druły, itp.).

- Magnes może być zamontowany na giętym skrobaku ślimaka i pozostaje w stałym kontakcie ze strumieniem mieszanej paszy. Niezależnie od konfiguracji wysypów wozu paszowego EUROMIX, umieszczenie magnesu na ślimaku gwarantuje większą skuteczność w porównaniu z magnesami na oknach wysypowych.

W wozach paszowych KUHN stosowane są wysokiej klasy magnesy neodymowe, dziesięć razy bardziej skuteczne niż tradycyjne magnesy ferrytowe.



*Wyposażenie seryjne i opcjonalne oraz dostępność usług KUHN dla klientów różni się w zależności od kraju.
W celu uzyskania dalszych informacji, prosimy o kontakt z autoryzowanym dealerem KUHN.

				
400 x 60 - 15,5	30 x 11,5 - 14,5	435 x 50 - 19,5	215 x 75 - 17,5 podwójne	455 x 40 - 22,5
◆ (1)	◇ (1)	-	-	-
◇ (2)	◇ (2)	◆ (1)	◇ (1)	-
◆ (2)	-	-	-	-
-	-	-	-	◆ (2) - ◇ (3)
-	-	-	-	◆ (3)
-	-	-	-	◆ (2) - ◇ (3)
-	-	-	-	◆ (3)

◆ Seryjnie ◇ Opcja (1) Oś pojedyncza (2) Oś tandemowa typu „boogie” (3) Oś potrójna Dostawca opon może się różnić w zależności od kraju.

EFFICIENT FEEDING FEED*

KONFIGURACJA WOZU PASZOWEGO EUROMIX W GOSPODARSTWIE



Chcesz aby Twój wóz paszowy KUHN szybko przyniósł poprawę wyników techniczno-ekonomicznych w prowadzeniu Twojego stada?

Chcesz uzyskać porady na temat korzystania z maszyny w sposób oszczędzający czas i zapewniający wysoką dokładność przygotowania dawki?

Chcesz przygotowywać TMR w najbardziej optymalny sposób?

Prawidłowa obsługa wozu paszowego EUROMIX to wspólny mianownik dla wszystkich powyższych oczekiwań.

Z myślą o potrzebach naszych klientów, powstała usługa Efficient Feeding FEED:

Usługa ta obejmuje instrukcję prawidłowego użytkowania maszyny w zależności od profilu produkcji oraz komponentów stosowanych w gospodarstwie. Podsumowaniem szkolenia jest test końcowy TMR-u na sitach paszowych w celu sprawdzenia struktury i jakości jego wymieszania.



Dane techniczne

		EUROMIX I 870	EUROMIX I 1070	EUROMIX I 1270	EUROMIX I 1670	EUROMIX I 2070
Pojemność zbiornika (m ³)		8	10	12	16	20
Liczba krów nakarmionego w 1 przejeździe		40 do 60	50 do 75	60 do 90	80 do 120	100 do 150
Liczba pionowych ślimaków		1	1	1	2	2
Tryb zadawania paszy		Bezpośrednie zadawanie paszy z okna w				
Wymiary całkowite (m)	Długość	4.31	4.40	4.47	6.80	6.89
	Szerokość ze standardowym wyposażeniem	2.35	2.35	2.35	2.35	2.35
	Szerokość z przechyłanym przenośnikiem (pozycja zamknięta)	2.51	2.51	2.51	2.51	2.51
	Szerokość mierzona po zewnętrznej stronie kół	2.12	2.12	2.12	2.16	2.16
	Wysokość*	2.45 do 2.61	2.84 do 3.00	3.09 do 3.25	2.49 do 2.67	2.91 do 3.05
Wysokość zadawania paszy (mm)*	Okno wysypowe	540	540	540	590	590
	Przenośnik poprzeczny	-	-	-	-	-
	Przedłużony przenośnik 0,60 m przechyłany pod kątem 45 °	740	740	740	790	790
	Przedłużony przenośnik 0,80 m przechyłany pod kątem 45 °	874	874	874	924	924
	Przedłużony przenośnik 1,10 m przechyłany pod kątem 45 °	1089	1089	1089	1139	1139
Liczba noży na ślimaku / Liczba przeciwnoży		7/2	7/2	7/2	7/2	7/2
Prędkość obrotowa ślimaka mieszającego (min ⁻¹)		29	29	29	29	29
Grubość dna / grubość ścian zbiornika (mm)		15/6	15/6	15/6	20/8	20/8
Masa własna (kg)		2970	3040	3160	6400	6660
Sterowanie w standardowej maszynie						
Oś w standardowej maszynie		Pojedyncza				
Opony w standardowej maszynie		400/60 - 15.5			435/50 R19.5	
Zalecana moc silnika ciągnika kW (KM)		44/60	51/70	59/80	66/90	74/100
Wymagane wyposażenie hydrauliczne ciągnika dla standardowej maszyny		1 x DD	1 x DD	1 x DD	2 x DD	2 x DD
Min. i maks. wydatek hydrauliki (l/min) przy ciśnieniu 180 bar (zalecane)		20-50	20-50	20-50	20-50	20-50

WYPOSAŻENIE**

System ważenia

Programowalny system ważenia	◆	◆	◆	◆	◆
Asystent zarządzania wagą (smartfon lub tablet)	◇	◇	◇	◇	◇
System transferu danych	◇	◇	◇	◇	◇
Zestaw baterii dla samowystarczalnego działania systemu ważącego	◇	◇	◇	◇	◇

Wyposażenie do rozdrabniania i załadunku

Pierścień zapobiegający wysypywaniu paszy	◇	-	-	◇	-
Pierścień zapobiegający wysypywaniu paszy zintegrowany z nadstawą	-	◇	◇	-	◇
Przeciwnoże sterowane hydrauliczne	◇	◇	◇	◇	◇
Właz do zasypywania dodatków mineralnych	◇	◇	◇	◇	◇
Magnes montowany na ślimaku	◇	◇	◇	◇	◇
Powlekanie noże ślimaka mieszającego	◇	◇	◇	◇	◇
Ślimak mieszający K-NOX	◇	◇	◇	◇	◇
Płyty wzmacniające zbiornika K-NOX (do wysokości 80 cm)	◇	◇	◇	◇	◇
Drabina inspekcyjna	◆	◆	◆	◆	◆
Platforma inspekcyjna	-	-	-	-	-

Wyposażenie do zadawania paszy

1 okno wysypowe po prawej lub lewej stronie	◆	◆	◆	◆	◆
2 okna wysypowe	◇	◇	◇	◇	◇
3 okna wysypowe	-	-	-	◇	◇
4 okna wysypowe	-	-	-	-	-
Centralne okno wysypowe z tyłu maszyny	-	-	-	-	-
Przenośnik wyładowczy 0,60 m	◇	◇	◇	◇	◇
Przenośnik wyładowczy 0,80 m	◇	◇	◇	◇	◇
Przenośnik wyładowczy 1,10 m	◇	◇	◇	◇	◇
Przenośnik wyładowczy 1,50 m	◇	◇	◇	◇	◇
Przenośnik wyładowczy 2,20 m	◇	◇	◇	◇	◇
Manualna regulacja prędkości przenośnika załadunkowego	◇	◇	◇	◇	◇

Dostosowanie maszyny do różnych budynków (patrz strona 20-21)

Oś pojedyncza	◆	◆	◆	◆	◆
Oś tandemowa typu „boogie” (tandem w modelach z 3 ślimakami)	-	-	-	◇	◇
Oś „boogie” kierowana (tandemowa kierowana w modelach z 3 ślimakami)	-	-	-	-	-
Oś potrójna kierowana	-	-	-	-	-
Walek napędowy WOM z zabezpieczeniem śrubowym	◆	◆	◆	◆	◆
Szerokokątny walek napędowy WOM z zabezpieczeniem śrubowym	◇	◇	◇	◇	◇

Podczepianie maszyny do różnych ciągników

Noga podporowa z korbą	◆	◆	◆	-	-
Noga podporowa z ręczną pompką	◇	◇	◇	-	-
Noga podporowa ze sterowaniem hydraulicznym dwustronnego działania	-	-	-	◆	◆
Dwubiegowa przekładnia, zmniejszająca zapotrzebowanie na moc	◇	◇	◇	◇	◇
Rozdzielacz przepływu oleju	◇	◇	◇	◇	◇
Oświetlenie i oznakowanie ostrzegawcze zgodne z kodeksem drogowym	◆	◆	◆	◆	◆

EUROMIX I 2270	EUROMIX 28.3 DL	EUROMIX 33.3 DL	EUROMIX 39.3 DL	EUROMIX 45.3 DL	EUROMIX 28.3 CL	EUROMIX 33.3 CL	EUROMIX 39.3 CL	EUROMIX 45.3 CL
22	28	33	39	45	28	33	39	45
110 do 165	140 do 225	165 do 260	195 do 310	225 do 360	140 do 225	165 do 260	195 do 310	225 do 360
2	3	3	3	3	3	3	3	3
Wysypowo po prawej lub lewej stronie					Wysyp na prawą i lewą stronę			
6.96	9.94	9.94	9.98	10.05	10.45	10.45	10.49	10.56
2.35	2.76	2.78	2.84	2.86	2.78	2.78	2.84	2.86
2.51	2.99	2.99	2.99	2.99	2.78	2.78	2.84	2.86
2.12	2.45	2.45	2.45	2.45	2.45	2.45	2.45	2.45
3.17 do 3.31	2.74	2.98	3.23	3.49	2.74	2.98	3.23	3.49
580	830	830	830	830	-	-	-	-
-	-	-	-	-	884	884	884	884
780	1 050	1 050	1 050	1 050	-	-	-	-
914	1 180	1 180	1 180	1 180	1 089	1 089	1 089	1 089
1129	1 400	1 400	1 400	1 400	1 380	1 380	1 380	1 380
7/2	7/2	7/2	7/2	7/2	7/2	7/2	7/2	7/2
29	14/30	14/30	14/30	14/30	14/30	14/30	14/30	14/30
20/8	15/8	15/8	15/8	15/8	15/8	15/8	15/8	15/8
7150	10 920	11 175	13 191	13 313	11 420	11 675	13 691	13 813
Bezpośrednio z zaworów ciągnika								
Tandem „bogie”	Tandem	Tandem	Potrójna	Potrójna	Tandem	Tandem	Potrójna	Potrójna
400/60 R19.5	455/40 R22.5	455/40 R22.5	455/40 R22.5	455/40 R22.5	455/40 R22.5	455/40 R22.5	455/40 R22.5	455/40 R22.5
81/110	73/100 do 88/120	86/117 do 102/140	98/134 do 117/160	111/151 do 132/180	73/100 do 88/120	86/117 do 102/140	98/134 do 117/160	111/151 do 132/180
2 x DD	2 x DD	2 x DD	3 x DD	3 x DD	3 x DD	3 x DD	4 x DD	4 x DD
20-50	20-50	20-50	20-50	20-50	20-50	20-50	20-50	20-50
◆	◆	◆	◆	◆	◆	◆	◆	◆
◇	◇	◇	◇	◇	◇	◇	◇	◇
◇	◇	◇	◇	◇	◇	◇	◇	◇
◇	◇	◇	◇	◇	◇	◇	◇	◇
-	◇	-	-	-	◇	-	-	-
◇	-	◆	◆	◆	-	◆	◆	◆
◇	◇	◇	◇	◇	◇	◇	◇	◇
◇	◇	◇	◇	◇	◇	◇	◇	◇
◇	◇	◇	◇	◇	◇	◇	◇	◇
◇	◇	◇	◇	◇	◇	◇	◇	◇
◇	◇	◇	◇	◇	◇	◇	◇	◇
◆	◆	◆	◆	◆	◆	◆	◆	◆
-	◇	◇	◇	◇	◇	◇	◇	◇
◆	◆	◆	◆	◆	◇	◇	◇	◇
◇	◇	◇	◇	◇	◇	◇	◇	◇
◇	◇	◇	◇	◇	-	-	-	-
◇	◇	◇	◇	◇	◇	◇	◇	◇
◇	◇	◇	◇	◇	◇	◇	◇	◇
◇	◇	◇	◇	◇	-	-	-	-
◇	◇	◇	◇	◇	-	-	-	-
◇	◇	◇	◇	◇	-	-	-	-
-	-	-	-	-	-	-	-	-
◆	◆	◆	-	-	◆	◆	-	-
-	◇	◇	-	-	◇	◇	-	-
-	◇	◇	◆	◆	◇	◇	◆	◆
◆	-	-	-	-	-	-	-	-
◇	◆	◆	◆	◆	◆	◆	◆	◆
-	-	-	-	-	-	-	-	-
-	-	-	-	-	-	-	-	-
◆	◆	◆	◆	◆	◆	◆	◆	◆
◇	◇	◇	◇	◇	◇	◇	◇	◇
◆	◆	◆	◆	◆	◆	◆	◆	◆

ROZWIĄZANIA KUHN



1



2



3



4



5



1. Kompaktowe wozy paszowe - 2. Standardowe wozy paszowe - 3. Samojezdne wozy paszowe z frezem
4. Mieszalniki stacjonarne - 5. Robot do zadawania paszy

Pomoc w wyborze wozu paszowego:
www.kuhn.com.pl



be strong, be **KUHN**

KUHN PARTS

WYGRYWAJĄ Z CZASEM

Odewnie i kuźnie należące do firmy KUHN oraz technologicznie zaawansowane procesy obróbcze pozwalają produkować części przygotowane na walkę z czasem. Możesz polegać na naszej wiedzy i doświadczeniu oraz oryginalnych częściach zamiennych KUHN. Rolnicy korzystają z naszego wsparcia oraz usług logistycznych za pośrednictwem dowolnego magazynu części zamiennych KUHN PARTS, który oferuje szybkie i niezawodne rozwiązania naprawcze, we współpracy z autoryzowaną siecią dealerów KUHN.

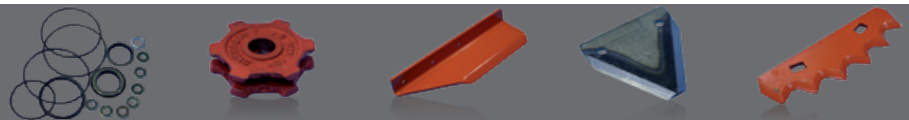

Znajdź najbliższego dealera marki KUHN na naszej stronie internetowej:
www.kuhn.com.pl

KUHN Maszyny Rolnicze Sp. z o.o.
Jelonek, ul. Orzechowa 1, 62-002 Suchy Las
Tel. 61 81 25 235

 www.kuhn.com	<p>Twój dealer KUHN</p>
---------------------------------------------------------------------------------------------------------------------------------------	-------------------------

Informacje zawarte w tym dokumencie nie są wiążące służą one jedynie jako ogólne wskazówki. Nasze urządzenia są zgodne z przepisami obowiązującymi w kraju, do którego są dostarczane. W naszych publikacjach niektóre zabezpieczenia mogą nie być w pozycjach roboczych w celu lepszego zilustrowania danych szczegółów. Te urządzenia zabezpieczające muszą być w eksploatacji podczas pracy maszyny zgodnie z wymogami zawartymi w instrukcjach użytkownika i montażu. Nie należy przekraczać całkowitej masy pojazdu, jego udźwigu lub maksymalnego obciążenia osi i opon. Przednia oś ciągnika musi zawsze spełniać wymagania obowiązujące w kraju dostawy (w Europie jest to minimum 20% wartości masy ciągnika netto). Producent zastrzega sobie prawo do dokonania zmian w maszynach, wyposażeniu i osprzęcie bez uprzedzenia. Maszyny, urządzenia i osprzęt, o których mowa w niniejszym dokumencie, mogą być przedmiotem co najmniej jednego patentu lub zarejestrowanego modelu(i). Znaki towarowe wymienione w niniejszym dokumencie mogą być zarejestrowane w co najmniej jednym kraju.

Znajdź KUHN również na:

